

INSTRUKCIJA
MODELIS: ETARI MD-07
 DIVI VIENĀ PĀRKLĀJUMA BIEZUMA
 MĒRĪŠANAS IERĪCE

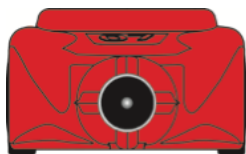

UZMANĪBU!

- Neizmantojiet ierīci tuvu aparātiem, kas ģenerē stipru elektromagnētisko vai statisko starojumu; tādus gadījumus var parādīties mērīšanas kļūdas.
- Neizmantojiet ierīci sprādzienbīstamu un kodīgu gāzu vidē, jo ierīce var sabojāties.
- Ierīce nav piemērota izmantošanai rūpnieciskos mērķos. Izgatavotājs vai piegādātājs neatbild par jebkādiem nepareiziem rādījumiem vai par sekām, kuras var rasties sakarā ar šiem rādījumiem.
- Neglabājiet un nelietojiet ierīci zem tiešiem saules stariem vai paaugstināta kondensāta vietās. Tas var rādīt ierīces deformāciju, izolācijas bojājumus vai ierīces bojāšanās.
- Neturiet ierīci tuvu augstas temperatūras avotiem (vairāk par 70°C). Tas var izraisīt korpusa bojājumus.
- Ja ierīce tika pakļauta temperatūras svārstībām, ir nepieciešams paturēt ierīci 30 minūšu laikā istabas temperatūrā, lai tā funkcionētu normāli.
- Ja ierīce tiek izmantota vairāk nekā 1 min. bez apstājas, tas var ietekmēt rādījumu precizitāti. Tomēr, neprecizitātes līmenis atbilst normai.
- Temperatūras svārstību gadījumā sensorā var parādīties kondensāts. Uzgaidiet ap 10 min. pirms mērījumu veikšanas, lai kondensāts iztvaikotu.
- Ierīce nav mitrums un putekļu izturīga. Nelietojiet to mitrās vai ļoti putekļainās telpās.
- Ierīce nav rotaļlieta, glabājiet to bērniem nepieejamā vietā!
- Pievienotas kalibrēšanas plāksnes ir piemērotas pašas ierīces kalibrēšanai ideālos apstākļos. Turklāt, lai saņemtu precīzus rādījumus, ir nepieciešams veikt kalibrēšanu uz mērāmā metāla tipa. Metālam. Lai saņemtu precīzākus rādījumus, ir joprojām nepieciešams veikt kalibrēšanu uz katra konkrēta mērāmā pamata materiāla, jo dažādi materiāli dažādi atsaucas uz elektromagnētiskajiem un virpuļstrāvas principiem, uz kuru pamata darbojas biežuma mērītājs.

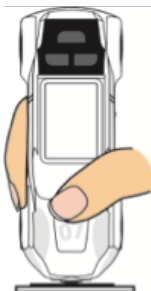

UZMANĪBU!

ELEKTROMAGNĒTISKIE TRAUCĒJUMI

Šis instruments lieto elektromagnētisko lauku, lai mērītu biežumu pārklājumos ar dzelzs saturošo pamatu. Ja ierīce tiks ievietota vidē ar lauku, kura spēks ir 20mG (mini Gauss) vai vairāk, tas var izraisīt neprecīzus mērīšanas rezultātus. Tādēļ, ierīcei ir jāatrodas vismaz 30 cm attālumā no elektromagnētiskā starojuma avotiem.

Elektromagnētiskā lauka spēks (※ierīce = mini Gauss)

Starojuma avots	0 cm	30 cm
Telefona lādētājs	50 ~ 500	< 1
Noutbuka lādētājs	100 ~ 1000	< 5
Šk. kr. monitors	10 ~ 100	< 1
Ventilators	100 ~ 1000	< 5
Galda lampa	400 ~ 4000	< 10

※ Jāņem vērā jebkāda ierīce ar transformatoru

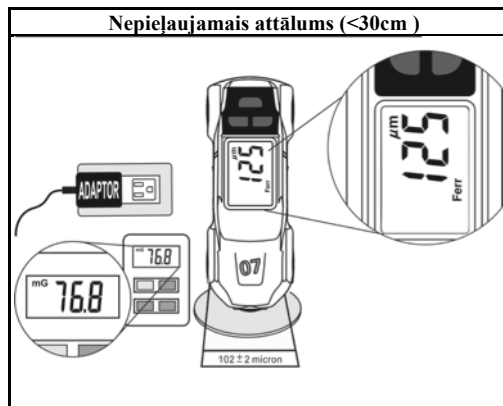
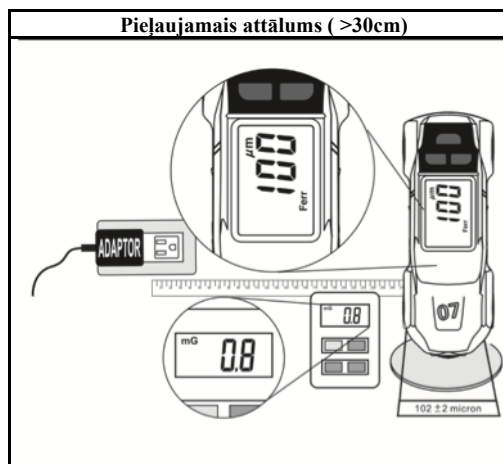

SPECIFIKĀCIJA

Tehniskie dati:

Pamata materiāli, kas var izmērīt:

Metāli, kas satur dzelzi (dzelzs, tērauds) un nesatur to (varš, alumīnijs, cinks, bronza, misiņš un t.t.).

Melnu metālu mērīšanas diapazons:

no 0 līdz 2000MKM.

Krāsainu metālu mērīšanas diapazons:

no 0 līdz 1000MKM.

Displeja izšķirtspēja: 1MKM.

Meln. met. precizitāte:

Kr±0,4mils on 0 to 7.8mils.

±(3%+0,4mils) on 7.9mils to 80.0mils.

±10μm on 0 to 199μm.

±(3%+10μm) on 200μm to 1999μm.

ās. met. precizitāte:

±0,4mils on 0 to 7.8mils.

±(3%+0,4mils) on 7.9mils to 40mils.

±10μm on 0 to 199μm.

±(3%+10μm) on 200μm to 1000μm.

Atbildes laiks: 1 sekunde.

Vispārīgā informācija

Darba apstākļi: no -25°C līdz 50°C, mitruma līmenis nav vairāk nekā 75%.

Uzglabāšanas noteikumi: no -25°C līdz 60°C, mitruma līmenis no 0 līdz 80%, ar noteikumu ka ierīcē nav bateriju.

Temperatūras neprecizitātes koeficients: 0.1 x uz katra temperatūras grāda (< 18°C vai > 28°C).

Automātiskā izslēgšana: pēc 60 sekundēm.

Baterija: 1.5V (tips AAA) x 2 gab.

Baterijas darbības laiks: ap 17 stundas (bez apstājas, ar ieslēgto displeja apgaismojumu)

Baterijas zemas uzlādes indikācija: simbols “” nozīmē, ka spriegums ir zemāk par darba līmeni.

Izmēri: 120mm (G) x 40.4mm(P) x 29.2mm(A).

Svars: Ap 78 g (ieskaitot baterijas).

IEVADS

Biezuma mērītājs ir portatīvais instruments, viegls lietošanā, pārklājuma biežuma kompakts digitālais mērītājs, kas piemērots kā melniem, tā arī krāsainiem metāliem, un konstruēts vieglai lietošanai ar vienu roku. Ierīcei ir apgaismojams šķidro kristālu displejs un automātiskā izslēgšana (aptuveni pēc 60 sek.).

Ierīce ir lietojama tikai laku un krāsu pārklājumu biežuma mērīšanai uz strāvu vadošām virsmām. Izmantojot ierīci neparedzētajam mērķim, Jūs varat nodarīt zaudējumus, kā arī rādīt īssavienojuma, aizdegšanas, elektrošoka un citus riskus. Ierīces detaļu kopēšana un pārtaisīšana ir aizliegta.

Tehnisko apkalpošanu un remontdarbus var veikt tikai speciālisti specializētā darbnīcā.

Lūgums uzmanīgi iepazīties ar drošības prasībām un izlasīt instrukciju pirms ierīces lietošanas.

APRAKSTS

Kalibrēšanas etalona aplāksne

Dzelzs – no tērauda

Nav dzelzs (alumīnijs)

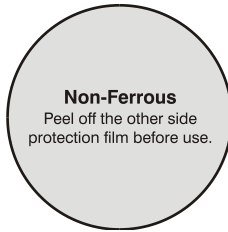
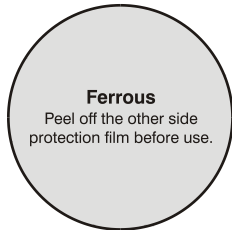

※ Izmantojot etalona aplāksni pirmoreiz, atļīmējiet no tās balto matēto aizsardzības plēvi

FUNKCIONĀLĀS POGAS

“☀”

Nospiediet pogu “☀” lai ieslēgtu un izslēgtu displeja apgaismojumu.

Mils / Micron:

Nospiediet un turiet displejā ir redzams "mils" vai "mkm" (1 mil = 25,4 mikroni)

“CAL”

Kad ierīce ir ieslēgta, nospiediet pogu “CAL” un turiet vairāk par 3 sekundēm lai sāktu kalibrēšanu.

“Reset” Self-kalibrēšana

1. Ieslēdziet ierīci, piespiežot sensoru.

Ar pogu "Reset" pogu, var būt sevis kalibrēšanu ierīces uz rūpnīcas iestatījumiem.

2. Lai to izdarītu, noklikšķiniet uz pogas "Reset" pogu, uz displeja parādīsies četrus mazus zero 0000.



Kalibrēšanas rūpnīcas iestatījumi ir pilnīgi pietiekami, lai precīzi identificētu neatbilstības gleznot biežumu uz automašīnu.

Standarta kalibrēšanas

102 µm +/- 2 µm

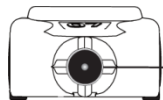
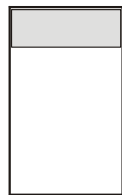

Sensors

Funkcionālās pogas
Displejs

Sensors

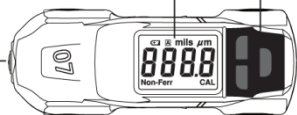

Instrukcija

Barošanas ieslēgšana un izslēgšana:

Pirms ierīces ieslēgšanas turiet sensora devēju tālu no jebkādam virsmām un magnētisko lauku avotiem.

Ierīce ieslēdzas automātiski, kad sensors tiek pielikts pie mērāmās virsmas. Izslēdzas automātiski pēc 60 sekundēm, skaitot no brīža kad tika nospiesta jebkāda poga.

Mērīšana: Pielieciet mērīšanas sensoru pie mērāmās virsmas. Uzgaidiet kamēr tiks veikta mērīšana un ekrāns uzrādīs pārklājuma biezuma vērtību un metāla tipu (atskanēs skaņas signāls),

Ja ekrānā nav vērtību, tas nozīmē, ka pārklājuma biezums ir vairāk par 2000µm (melnā metālā) vai par 1000µm (krāsainā metālā), vai tā nav metāla virsma (plastmasa, koks un t.t.).

Ja pārklājuma biezums pārsniedz mērīšanas diapazonu, ekrāns uzrādīs "----".

KALIBRĒŠANA

※lai sāktu veikt vienu no divām novērtēt, aplāksnes, piemēram ripu no melnā metāla.

※Pirms kalibrēšanas notīriet ar kalibrēšanas ripas balta aizsargplēvi un sagatavojiet standarta plāksnes.

1. Ieslēdziet ierīci, piespiežot sensoru.



2. Nospiediet un turiet nospiegtu taustiņu "CAL" līdz atskanēs skaņas signāls un displejā parādās "2 – 1 un mirgo simbols "CAL".

3. Piespiediet sensors ierīces tieši uz neapsegto pusē metāla izmēra ripas.

Lūdzu, uzgaidiet, līdz atskanēs divi pīkstieni un displejā parādās "2 – 2", pēc tam notīriet ierīci ar ripas. (Šajā gadījumā ierīce automātiski kalibrēts uz virsmas bez pārklājuma).



4. Novietojiet plastmasas plāksni kalibrēšanas standarta 102µm biezums uz nepārklāta pusē metāla aplāksnēm novērtēt.

5. Piespiediet sensors ierīces tieši uz kalibrēšanas plāksnes, gaidiet, kamēr nav skaņēs, divreiz atskan signāls un displejā parādīsies "102µm".

Pēc tam, notīriet ierīci ar plāksnes.

(Šajā gadījumā, instruments automātiski kalibrētu standarta biezums "102µm", un izgāja no kalibrēšanas režīmā.)

*Atkārtojiet šo procesu kalibrēšanas tāpat uz citu aplāksnei no krāsaina metāla Non-Ferrous. Pēc tam ierīce būs pilnībā kalibrēts.

APKALPOŠANA

Bateriju uzstādīšana un nomaina.

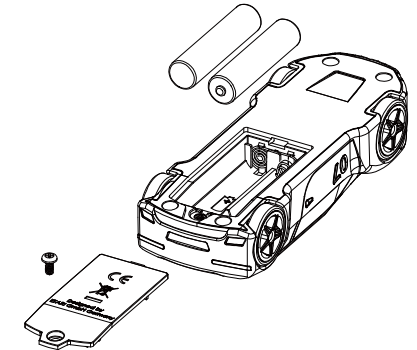

1. Ierīci baro baterija 1.5V (tips AAA) 2 gab.
2. Ja displejā ir simbols “☀”, tas nozīmē, ka baterija ir jānomaina.
3. Atveriet bateriju
4. Izņemiet baterijas no nodalījuma.
5. Ievietojiet divus jaunus tipa AAA baterijas, ievērojot polaritāti, kas norādīta bateriju nodalījumā.
6. Aizveriet nodalījuma vāku.

UZMANĪBU: Ja ierīce netiek lietota ilgu laiku, izņemiet baterijas un glabāiet tās atsevišķi. Neglabāiet tās tuvu augstas temperatūras avotiem un paaugstināta mitruma vietās.

Tīrīšana

Periodiski noslaukiet ierīces korpusu ar mazliet mitru salveti ar mazgāšanas līdzekli. Neizmantojiet abrazīvus materiālus un šķīdinātājus ierīces tīrīšanai.